

項数 1/2



温度操作部

390

50

天面側放熱スペース

放熱スペース

サイド側放熱スペース  
20

20

トップガラス色  
① ブラック  
② ホワイト

【前面】  
強化ガラス(T4)

1165

発砲注入口

点灯防止金具(壁との固定具は別売)

530

482

48

【不要】背面側放熱スペース

主基板ボックス

電源コード(単層100V) 1.8m  
アース線付き

【電源プラグ仕様】

- ・〈PS〉E JET
- ・7A 125V
- ・平型2P+アースピン(A type)
- ・キャプタイヤコード
- ・VCTF 3×0.75mm<sup>2</sup>

機械室

234

75

255

φ 29

調節足(4本)

322

67

17

355

80

天面

530

390

- ・仕様について、改良のため予告なく変更することがあります。
- ・放熱スペースご確認ください。
- ・鍵は付属しないモデルです。

製図	総積	2019.1.25	三角法	
公差	自社基準			
審査			尺度	項数
承認			1/10	1/2

会社名

さくら製作所株式会社

sakura-wks.com

図番-品番:A3

SA38 承認図面-1

項数 2/2

① 直径92mm程度の太めのボトルに対応

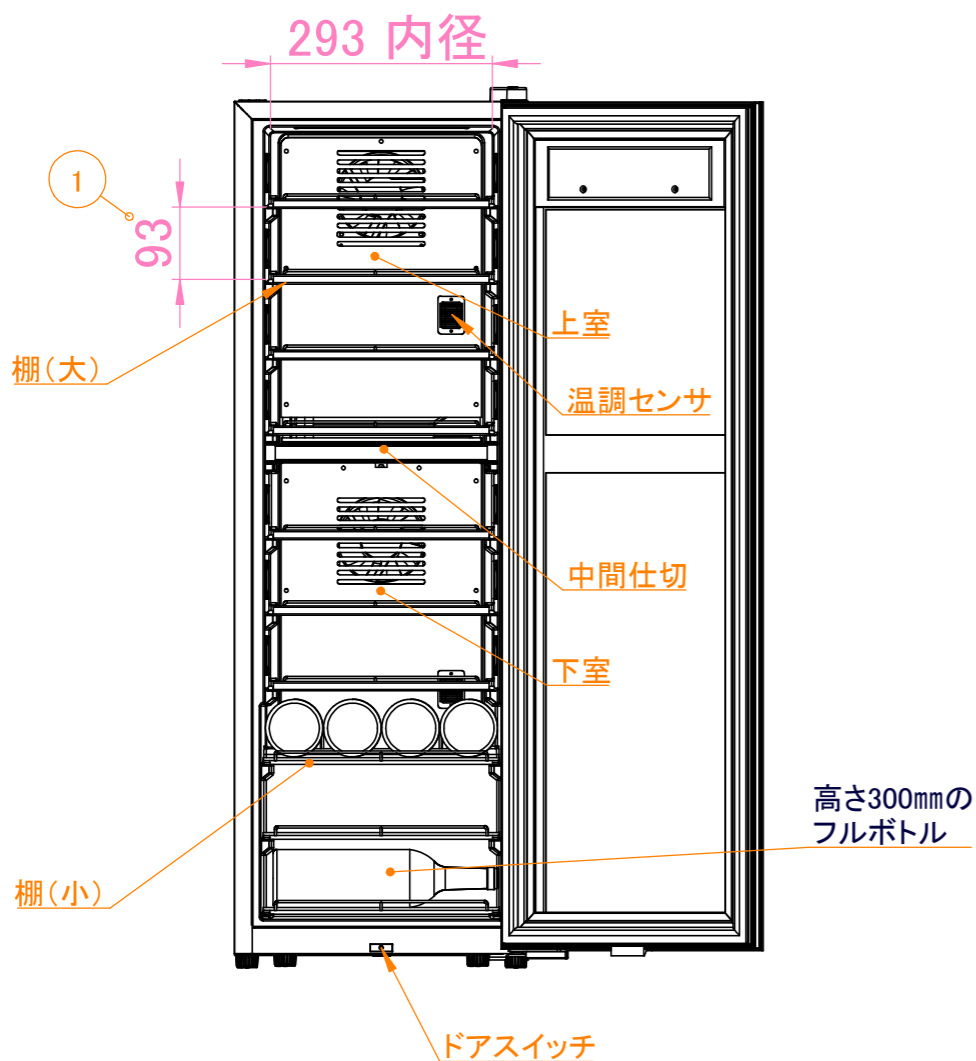

ドア開時の最大寸法 890mm

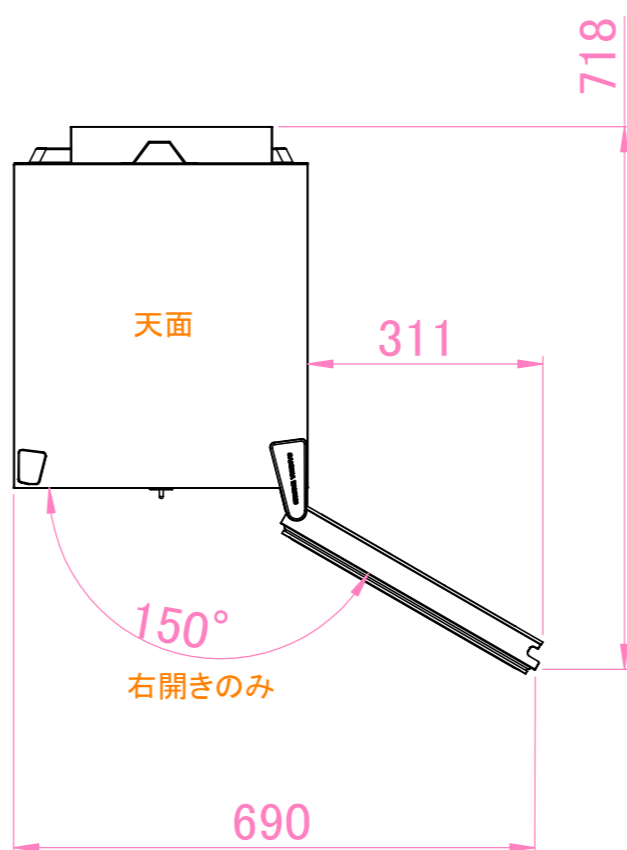

棚(大) 3枚

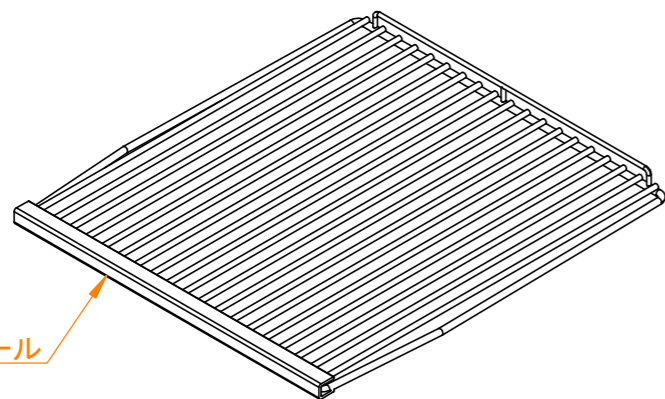

木目調モール

棚(小) 3枚

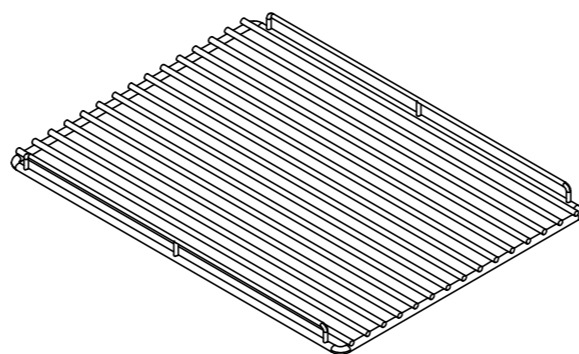

製品名	2温度管理式 低温冷蔵機能付きワインセラー
JAN	4589953360301 (SA38-B) 4589953360318 (SA38-W)
型式名	SA38-B (ブラック) SA38-W (ホワイト)
ボディカラー	ブラックのみ
トップガラスカラー	ブラック or ホワイト
扉開き	右開きのみ
外形寸法 (mm) (幅×奥行×高さ)	390×530×1165
放熱スペース (mm)	左右各20mm 天面 50mm 背面 不要
収納本数	38本 (750ml フルボトル) (上室 16本 + 下室 22本)
一升瓶の収納本数	11本
有効内容積	104L (上室45L + 下室59L)
質量	49kg
設定温度 (2温度式)	上室: 0°C~22°C (1°Cピッチ) 下室: 0°C~22°C (1°Cピッチ)
温度設定方法	タッチパネル式 液晶表示
使用環境	5°C~30°C 湿度60% 直射日光なし
温度調節 制御	温度センサ ×2個 マイコン制御
電動機の定格消費電力 (50/60Hz)	104/119W
電熱装置の定格消費電力 (50/60Hz)	45/45W ×2個
庫内灯の定格消費電力	2W (LED) ×2個
ヒーター	霜取り/加温兼用
ファンモーター	12V DCファン ×2個
定格電流	1.20/1.10A
年間消費電力量	182/186Kwh/年 (JIS-C2015)
皮相電力 (圧縮機定常運転時 50Hz)	125VA
冷凍機の種類	全密閉型レシプロ圧縮機
冷媒封入量	22g
冷媒名	R600a
電源 (50/60Hz)	単相100V
電源コード長	1.8m
断熱材	シクロペンタン
外側材質	粉体塗装鋼板 ガラス PVC ABS PP
内箱材質	HIPS
基板材質	ガラスエポキシ樹脂
扉材質	ガラス ABS アルミニウム
棚材質	木目調樹脂モール+鋼鉄製ワイヤー棚
棚段数	棚大7枚 棚小3枚
その他付属品	取扱説明書 (保証書)

製図	穂積	2019.1.25	三角法
公差	自社基準		
審査			尺度
承認			1/10
			項数
			2/2

会社名  
**さくら製作所株式会社**  
sakura-wks.com

図番-品番:A3

SA38 承認図面-2