

項数 1/2

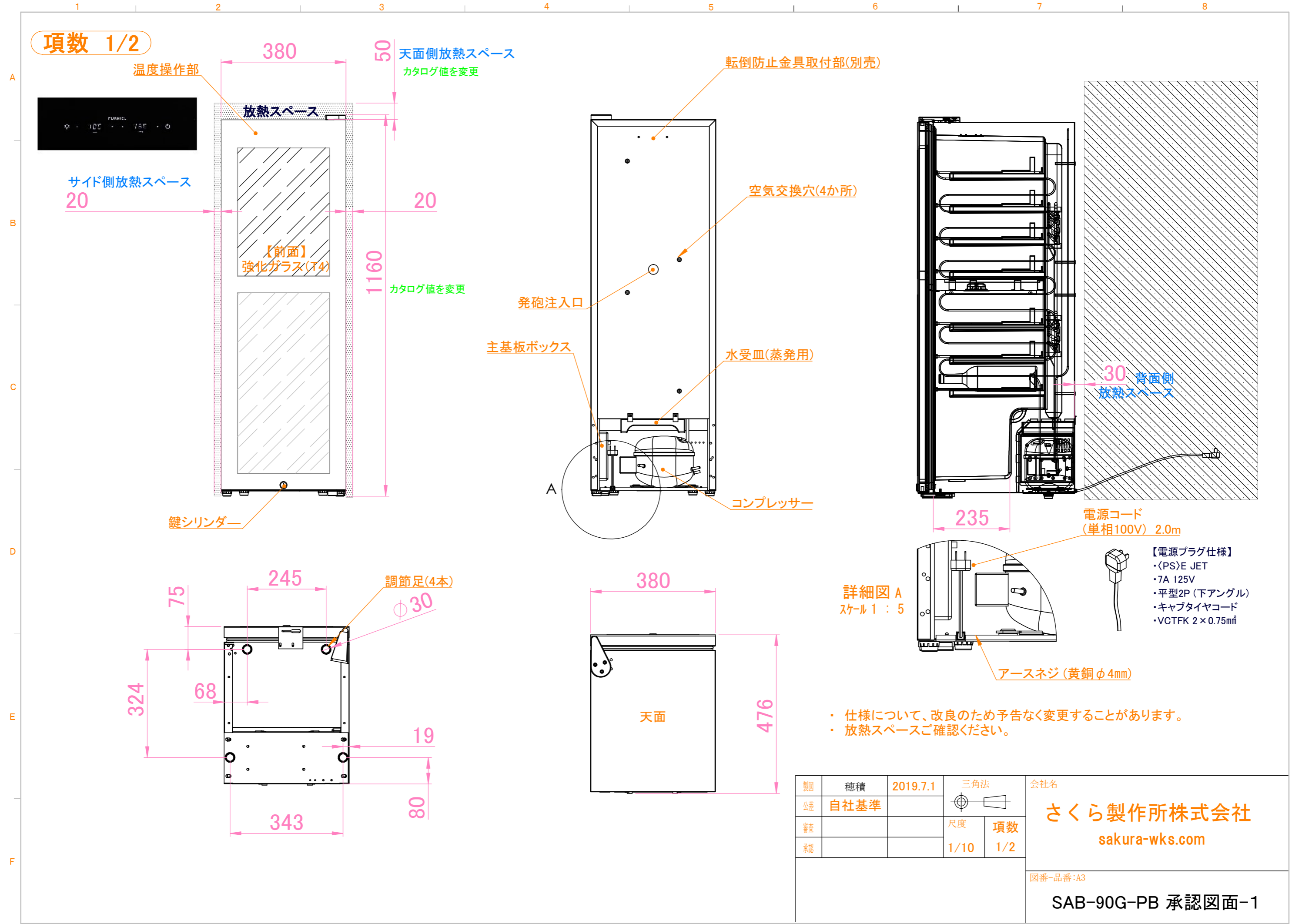

製図	穂積	2019.7.1	三角法		会社名
公差	自社基準				さくら製作所株式会社 sakura-wks.com
審査			尺度	項数	
承認			1/10	1/2	図番-品番:A3
					SAB-90G-PB 承認図面-1

項数 2/2

① 直径96mm程度の太めのボトルに対応

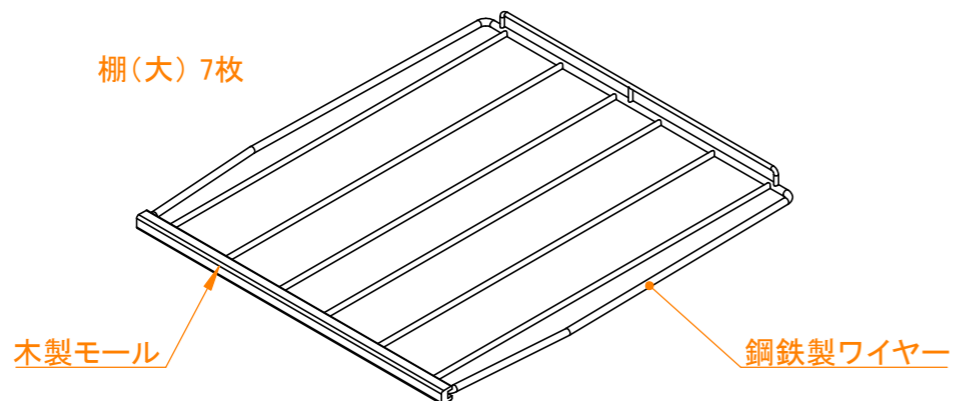
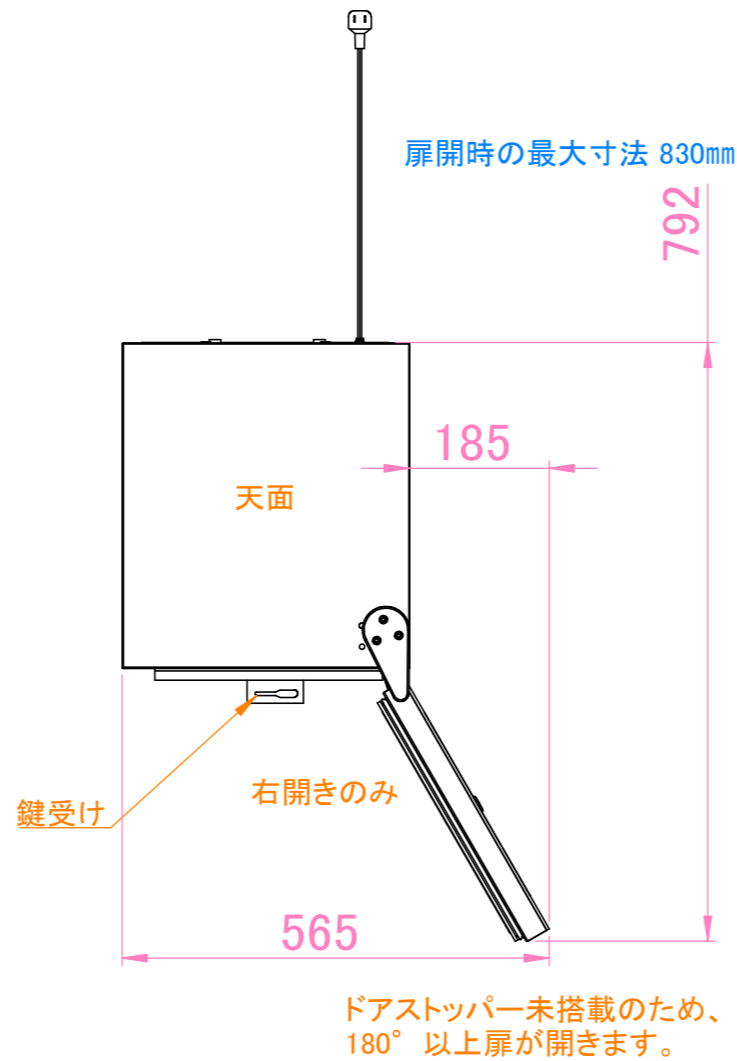
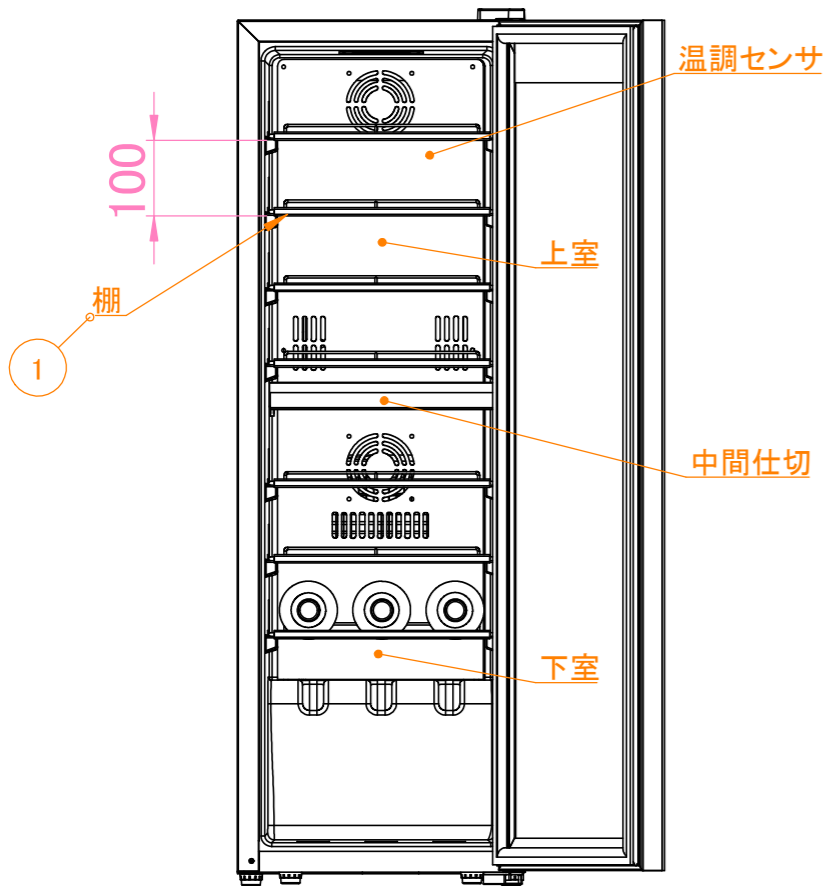

製品名	2温度管理式 加湿循環方式ワインセラー
JAN	4589953360028
型式名	SAB-90G-PB
カラー	ブラック
扉開き	右開きのみ
外形寸法 (mm) (幅×奥行×高さ)	380×476×1160
放熱スペース (mm)	左右各20mm 天面 50mm 背面 30mm
収納本数	24本 (750ml フルボトル) 上室 12本/下室 12本
有効内容積	93L (上室41L 下室52L)
質量	37kg
設定温度 (上下室個別温度管理/2温度式)	(上室) 5°C~20°C (1°Cピッチ) (下室) 5°C~20°C (1°Cピッチ)
温度設定方法	タッチパネル式
使用環境	5°C~30°C 湿度60% 直射日光なし
温度調節	温度センサ 1室×2個 計4個
制御	マイコン制御
電動機の定格消費電力 (50/60Hz)	54/67W
電熱装置の定格消費電力 (50/60Hz)	50/50W
庫内灯の定格消費電力	2W (LED) ×2個
ヒーター	霜取り/加湿兼用
ファンモーター	12V DCファン 2個
定格電流	0.9/0.9A
年間消費電力量	198/198Kwh/年 (JIS-C2015)
皮相電力 (圧縮機の定常運転時 50Hz)	120VA
冷凍機の種類	全密閉型レシプロ圧縮機
冷媒封入量	28g
冷媒名	R600a
電源 (50/60Hz)	単相100V
電源コード長	2.0m
断熱材	シクロペンタン
外側材質	粉体塗装鋼板 ガラス PVC ABS
内箱材質	HIPS
基板材質	ガラスエポキシ樹脂
扉材質	ガラス ABS
棚材質	木製モール+鋼鉄製ワイヤー棚
棚段数	棚大 7枚
その他付属品	取扱説明書 (保証書) 鍵2本

製図	穂積	2019.1.25	三角法
設計			⊙
審査			⊙
承認			⊙
		尺度	項数
		1/10	2/2

会社名
さくら製作所株式会社
sakura-wks.com

図番-品番:A3
SAB-90G-PB 承認図面-2