

項数 1/2

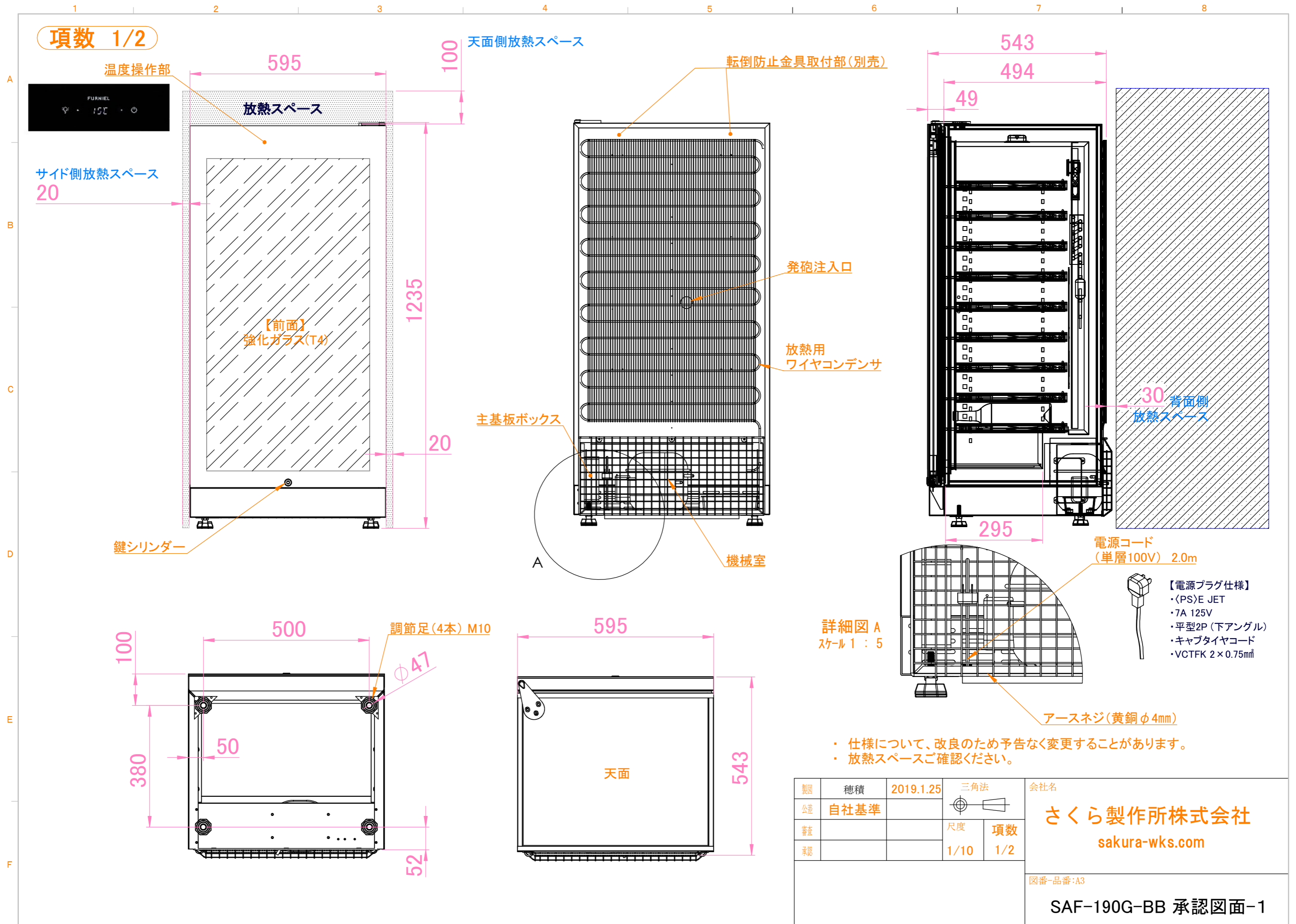

詳細図 A
スケール 1 : 5

- ・仕様について、改良のため予告なく変更することがあります。
- ・放熱スペースご確認ください。

製図	穂積	2019.1.25	三角法	会社名
公差	自社基準			さくら製作所株式会社 sakura-wks.com
審査			尺度	
承認			1/10	1/2
				図番-品番:A3
				SAF-190G-BB 承認図面-1

項数 2/2

① 直径82mm程度のボトルに対応

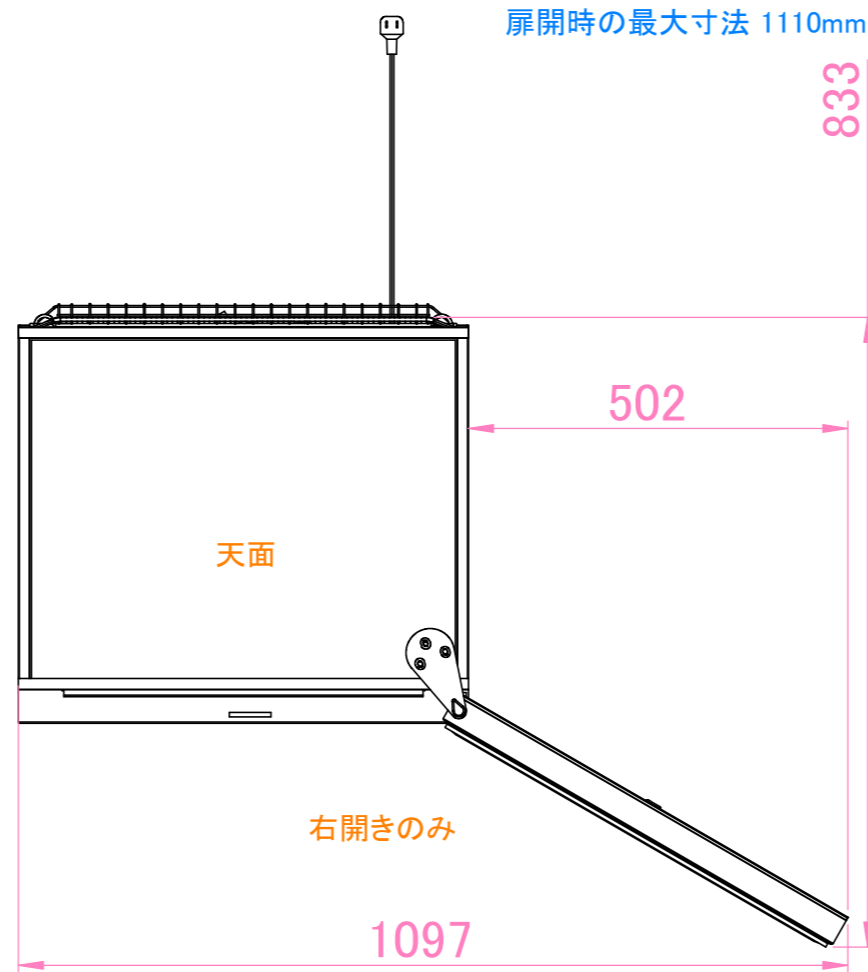
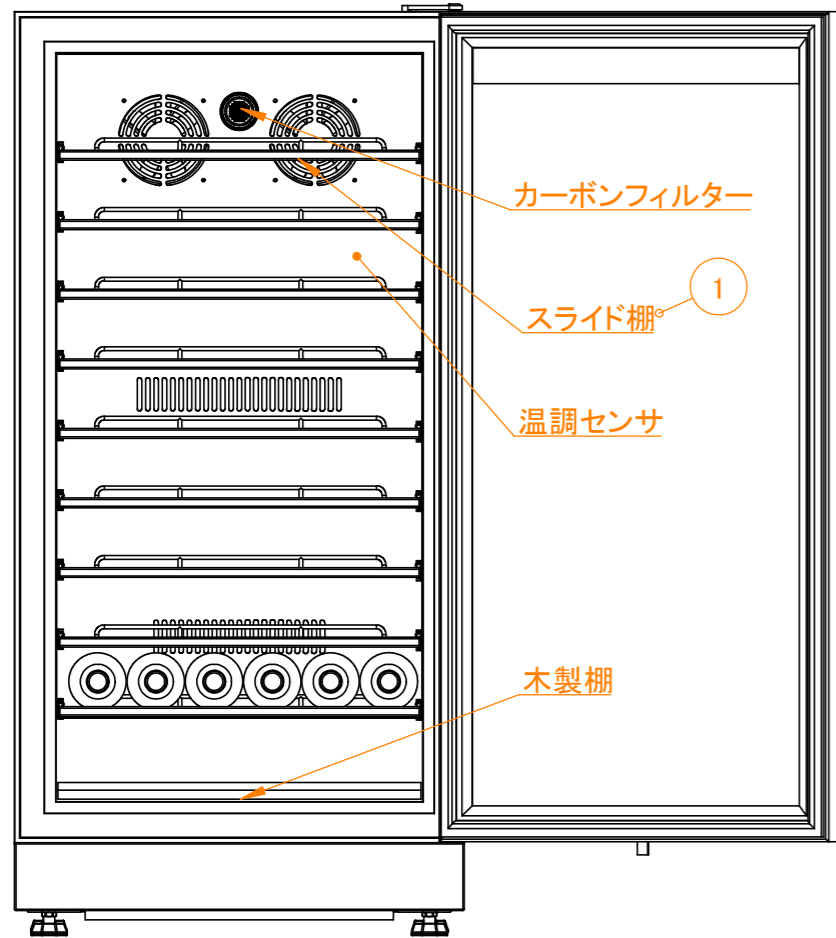

ドアストッパー未搭載のため、180°以上ドアが開きます。

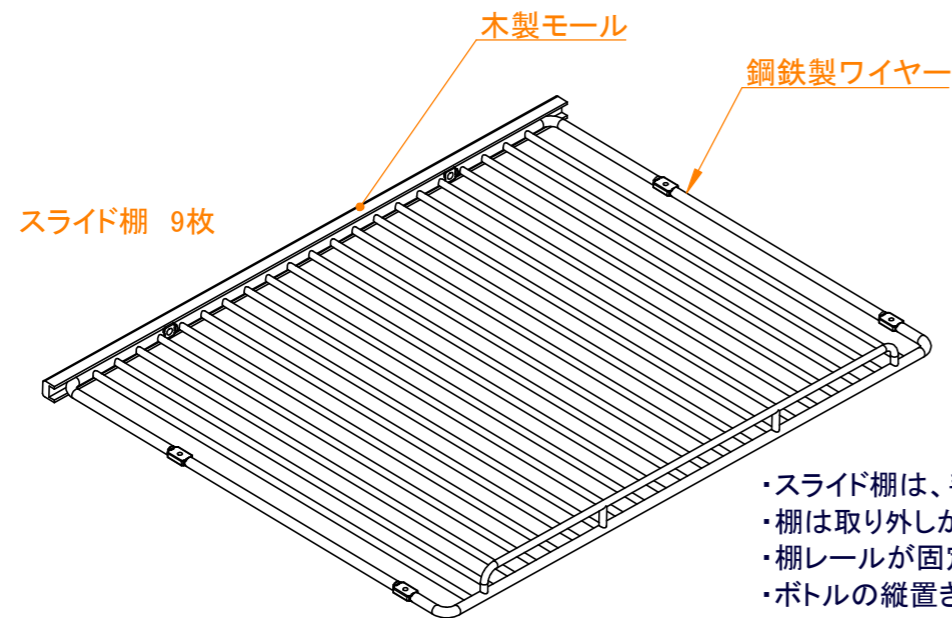

- ・スライド棚は、手前側に引き出すことができます。
- ・棚は取り外しが可能です。
- ・棚レールが固定されていますので、棚の高さを変更できません。
- ・ボトルの縦置きはできません。

製品名	加湿循環方式ワインセラー
JAN	4589953360042
型式名	SAF-190G-BB
カラー	ブラック
扉開き	右開きのみ
外形寸法 (mm) (幅×奥行×高さ)	595×543×1235
放熱スペース (mm)	左右各20mm 天面 100mm 背面 30mm
収納本数	65本 (750ml フルボトル)
一升瓶収納本数	-
有効内容積	188L
質量	74kg
設定温度 (1温度式)	5°C~20°C (1°Cピッチ)
温度設定方法	タッチパネル式
使用環境	5°C~30°C 湿度60% 直射日光なし
温度調節	温度センサ 1室×2個
制御	マイコン制御
電動機の定格消費電力 (50/60Hz)	104/119W
電熱装置の定格消費電力 (50/60Hz)	140/140W
庫内灯の定格消費電力	2W (LED)
ヒーター	霜取り/加温兼用
ファンモーター	12V DCファン 2個
定格電流	1.4/1.4A
年間消費電力量	267/267Kwh/年 (JIS-C2015)
皮相電力 (圧縮機の定常運転時 50Hz)	125VA
冷凍機の種類	全密閉型レシプロ圧縮機
冷媒封入量	38g
冷媒名	R600a
電源 (50/60Hz)	単相100V
電源コード長	2.0m
断熱材	シクロペンタン
外側材質	粉体塗装鋼板 ガラス PVC ABS
内箱材質	鋼板
基板材質	ガラスエポキシ樹脂
扉材質	ガラス ABS
棚材質	木製モール+鋼鉄製ワイヤー棚
棚段数	スライド棚 9枚 木製棚 1枚
その他付属品	取扱説明書 (保証書) 鍵2本

製図	穂積	2019.1.25	三角法
設計			
審査			尺度 1/10
承認			項数 2/2

会社名
さくら製作所株式会社
sakura-wks.com

図番-品番:A3
SAF-190G-BB 承認図面-2