

・放熱スペースご確認ください。

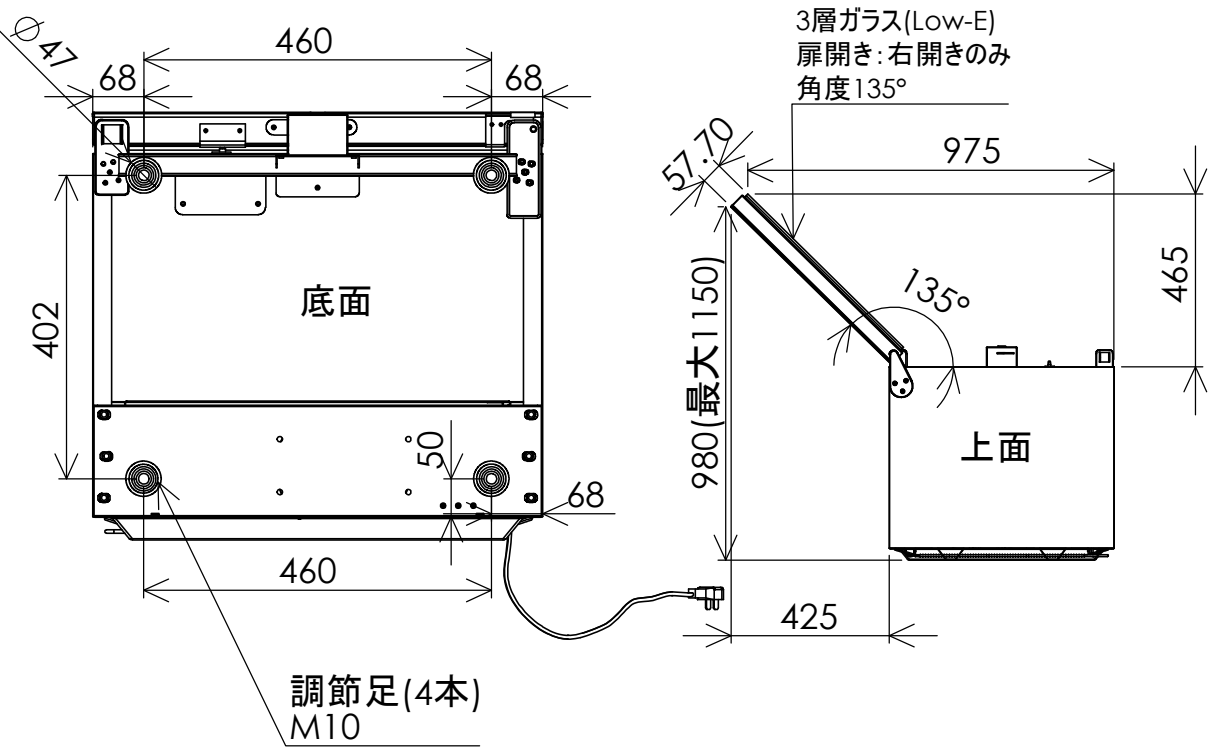
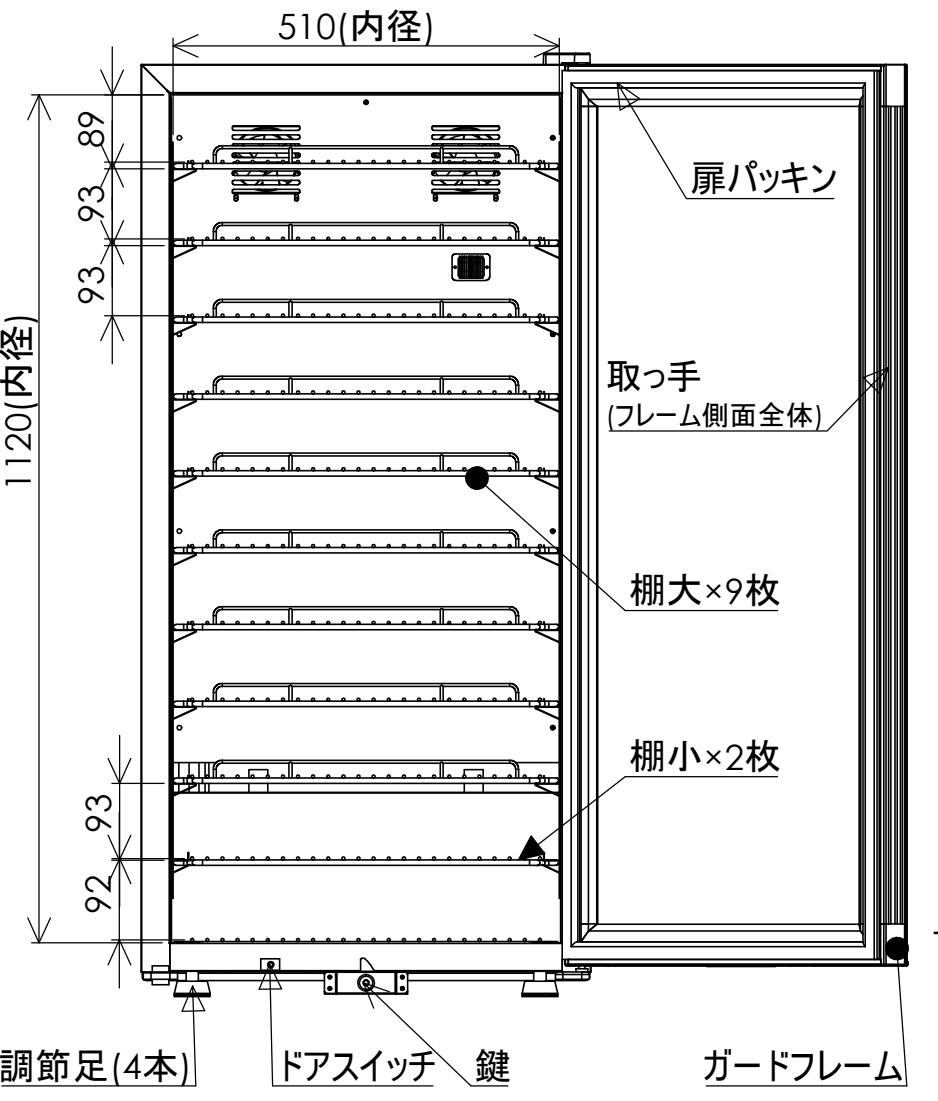
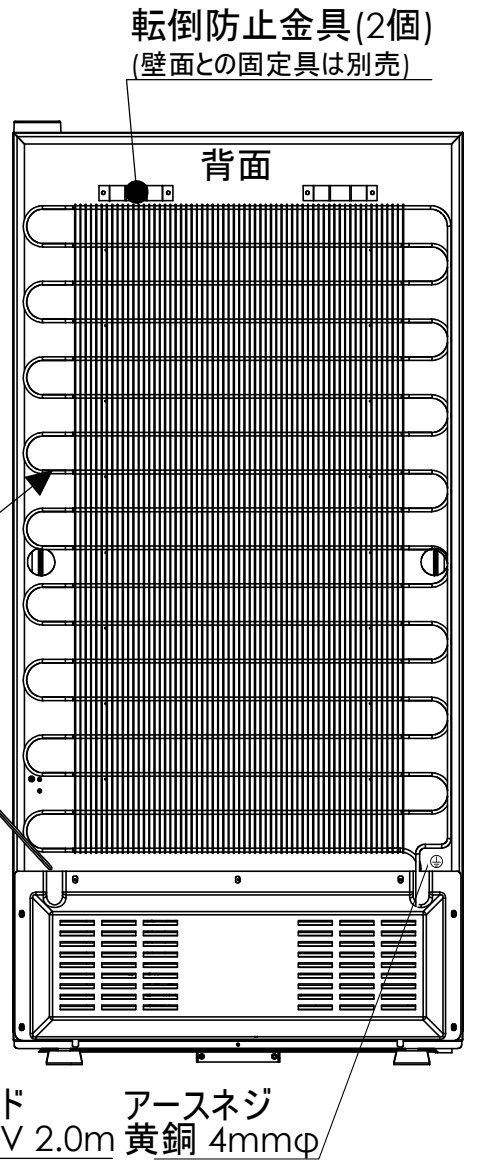
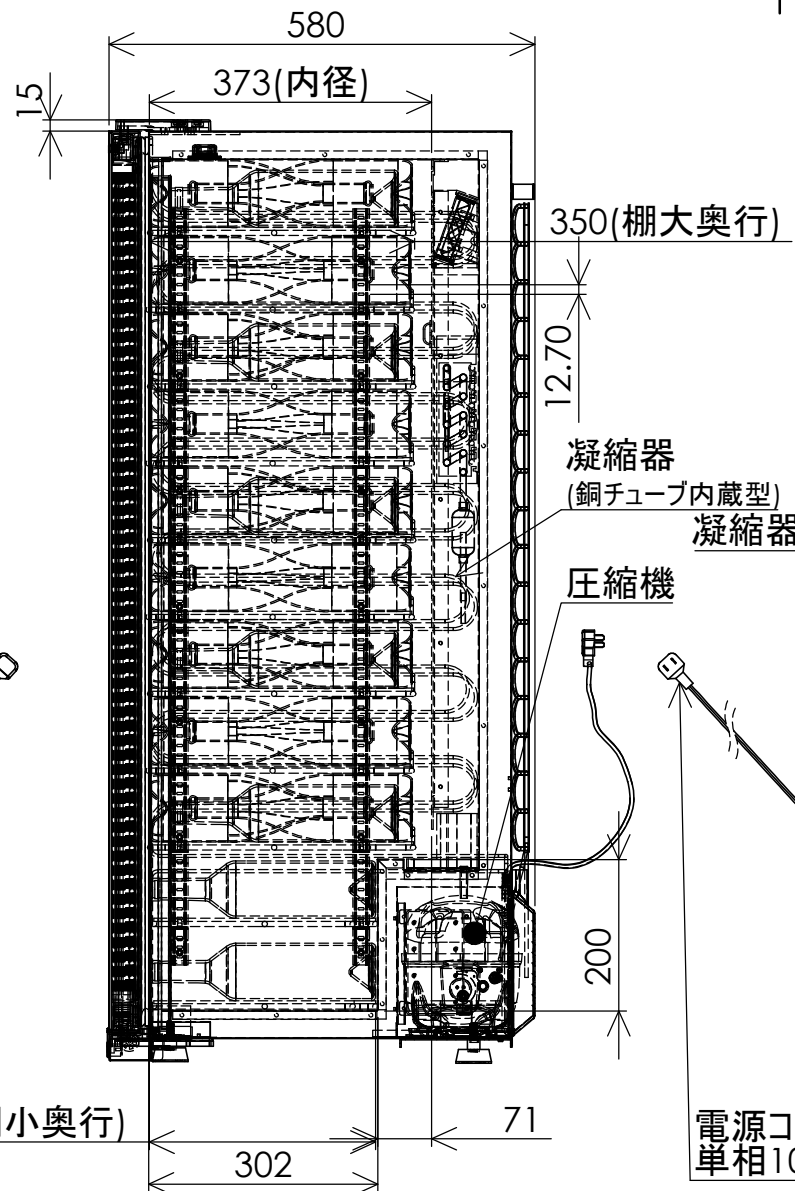
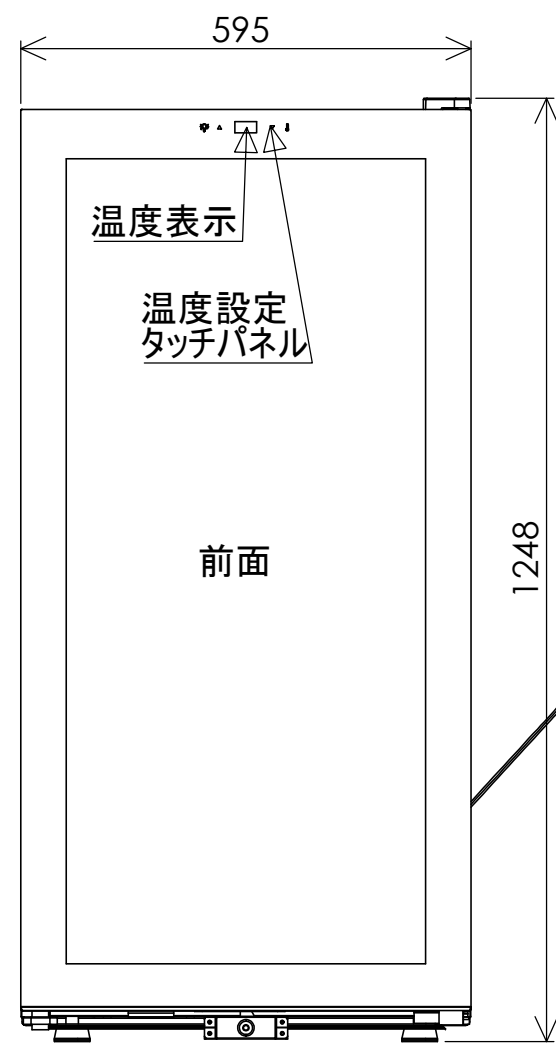

品名	低温冷蔵機能付ワインセラー
型式名	SB75
外形寸法 (mm) 幅×奥行×高さ	595×580×1248
設置寸法 (mm) 幅×奥行×高さ	635×610×1348
放熱スペース	右側面 20mm 左側面 20mm 上面 100mm 背面30mm
収納本数	75本 (ワイン750ml ボトル直径90mm換算)
一升瓶 収納本数	24本 (12本×2段)
有効内容積	207L
質量	77kg
設定温度	0-20°C (1°Cピッチ)
温度設定方法	タッチパネル式
使用環境	外気温5-30°C 湿度60% 直射日光無
温度調節	温調センサ 2個
制御	マイコン制御
電動機の定格商品電力	148/168W
圧縮機	全密閉式レシプロ式
冷却方式	冷氣強制循環方式

凝縮器	背面: 鉄チューブ 銅チューブ内蔵型
冷却器	銅チューブ アルミフィン
電熱装置の定格消費電力	100/100W
ヒーター	霜取り および、低外気温時の温度維持[加温機能]
庫内灯の定格消費電力	1.2/1.2W
ファンモーター	2W DCファン(2個搭載)
定格電流	1.28/1.20A
年間消費電力量	185kwh/年 (25°C 設定温度 14°C)
冷媒封入量	45g
冷媒名称	R600a
電源 (50/60Hz)	単相100V
電源コード長	2.0m
断熱材	シクロペンタン
外側材質	粉体塗装鋼板
基板材質	ガラスエポキシ樹脂[FR4] 絶縁処理
棚段数	棚大 9段 棚小 2段
その他付属部品	取扱説明書(保証書付) 漏電保護プラグ 日本酒転倒防止棚 2枚

・仕様・外観について、改良のため
予告なく変更することがあります。

・使用の際は、付属の漏電保護
プラグの装着を推奨しています。

梱包重量: 84kg
梱包三辺合計: 2565mm
(W645×D620×H1300mm)
0.52m³

会社名: **さくら製作所株式会社**
sakwa-wks.com

名称: **SB75 承認図面** A3

尺度: 1:10 作成者: 穂積亮雄 改訂: 2017.7.14